

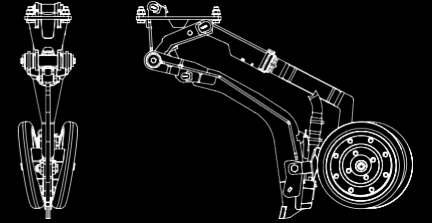

VIRKAR

DYNAMIC C Series



DYNAMIC C Series - Technické údaje

Rozměr pneumatik nápravy	550 / 45 22,5
Objem zásobníku	5.300 litrů ¹
Hmotnost	5.000 kg ¹
Výsevní ústrojí	Pneumatické
Výsevek	Od 2 do 380 kg/ha ²
Rozteč řádků	19cm / 25cm
Skládání při přepravě	Automatický zámek
Dávkování	Elektrické (ISOBUS)
Kopírování terénu	TotalContour systém s rychlou úpravou výšky
Rozpětí kopírování terénu	35 cm
Hydraulické okruhy	4 + volná vratka
Tahová potřeba	130 k
Standardní příslušenství	LED pracovní světla
	Skříňka na náradí
	Elektronicky natáčecí náprava
	Systém zvedání stroje
Doplňková výbava	Kolejové řádky
	2 produkty
	3 produkty
	Rozšíření násypky
	Polohovatelný dopravník
	Autonomní hydraulický systém (hřidel)

Rozměry

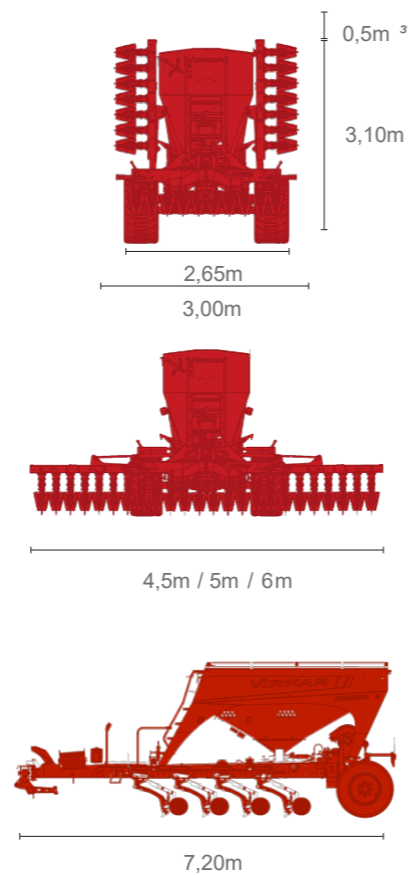

¹ Proměnná v závislosti na konfiguraci stroje
² Proměnná v závislosti na typu osiva
³ Dostupné pouze s roztečí 25 cm

VIRKAR

SOUFFLET
AGRO

Radim KUŽEL
722 994 786
rkuzel@soufflet-ag.com

Antoine MONIER
607 038 571
anmonier@soufflet-ag.com

DYNAMIC C Series

SEČÍ STROJ VIRKAR DYNAMIC PRO PŘÍMÝ VÝSEV NABÍZÍ VYSOKOU PŘESNOST A KVALITU SETÍ S NEJMODERNĚJŠÍM NO-TILL SYSTÉMEM NA TRHU PRO DOSAŽENÍ SKVĚLÉ KLÍČIVOSTI OSIVA A VYŠŠÍCH ZISKŮ.

MODULÁRNÍ KONSTRUKCE

Vyhovuje vašim potřebám a umožňuje přidat řadu volitelné výbavy.

NÍZKÉ PROVOZNÍ NÁKLADY

Vysoký objem zásobníku, nízký tahový odpor, hydraulický systém s nízkou spotřebou a jednoduchá nízkonákladová údržba.

VYSOKÁ OVLADATELNOST

Díky natáčeční nápravě je otáčení se stojem jednoduché a pokryjete každý kout pole.



■ Natáčeční náprava osu poskytuje novou svobodu, setí po zakřivené dráze. Systém uvolňuje napětí v ramenech coulterů a prodlužuje životnost komponentů. Lze jej uzamknout pro přepravu po silnici.

■ Jednoduché ovládání pomocí vyspělého hydraulického systému pro zvedání, spouštění a nastavení optimálního přitlaku na výsevní disk z kabiny traktoru. Nezávislý hydraulický systém navržený tak, aby měl nízkou spotřebu paliva a umožňoval nastavení přitlaku do půdy.

■ Nejpokročilejší no-till systém na trhu. Lze jej použít pro práci na různých typech půdy a v nejtěžších podmínkách jako jsou kameny, posklizňové zbytky a velmi vysoká vlhkost půdy. Hydraulické ovládání výsevní radličky v celém rozsahu díky paralelogramu s nízkými náklady na údržbu.

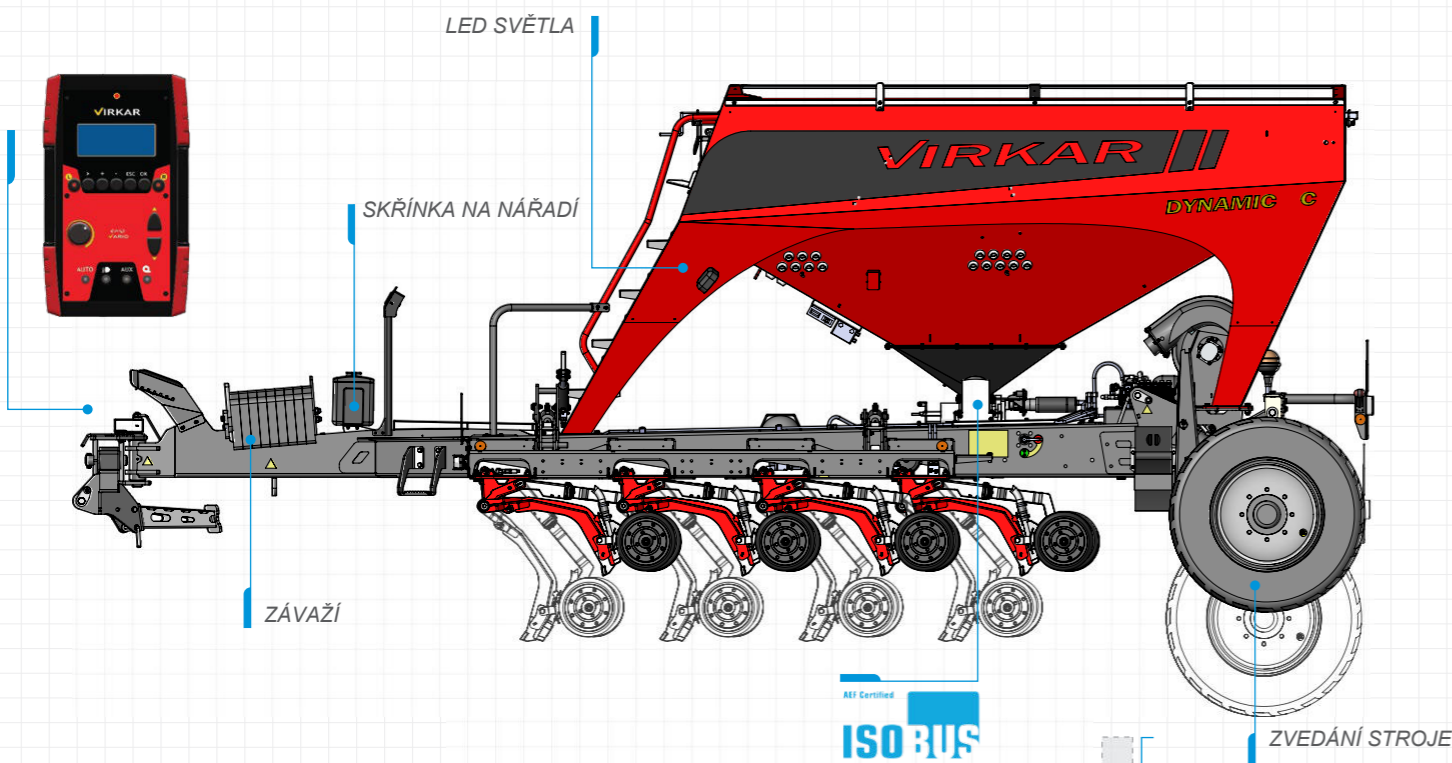

1 PRODUKT: 5.300 L (6.800 L)
2 PRODUKTY: 1.850 (2.350 L) / 3.440 L (4.440 L)
3 PRODUKTY: 1.850

AUTOMATICKÝ BEZPEČNOSTNÍ ZÁMEK

7m 6m 5m 4,5m

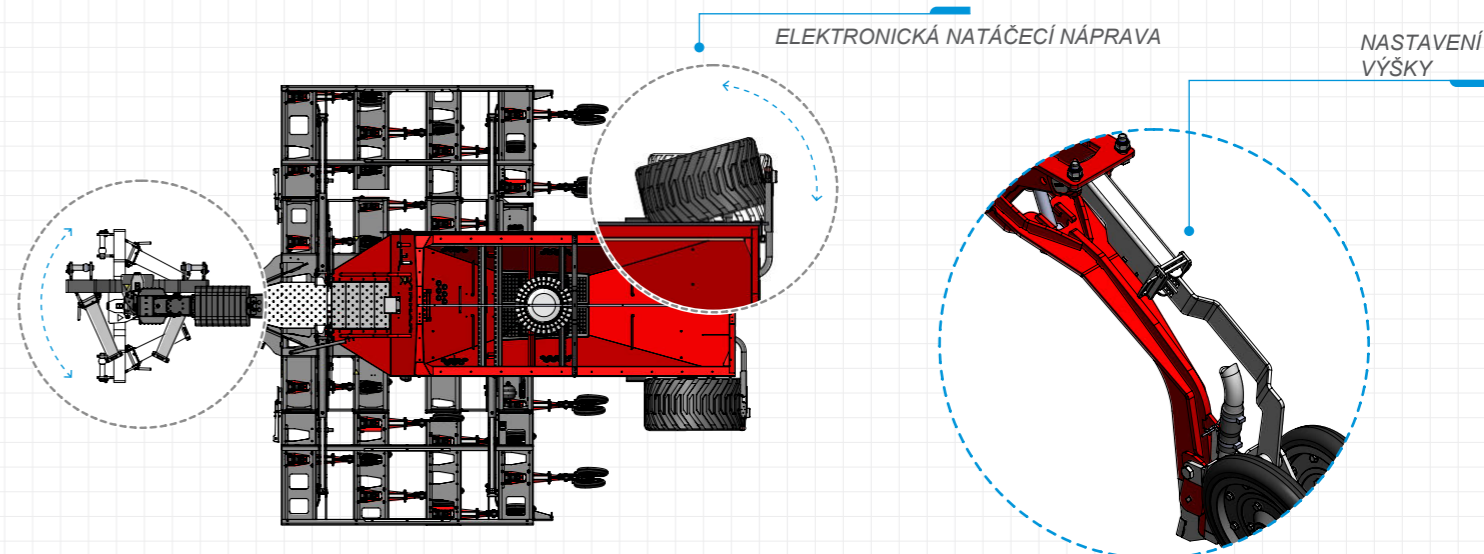
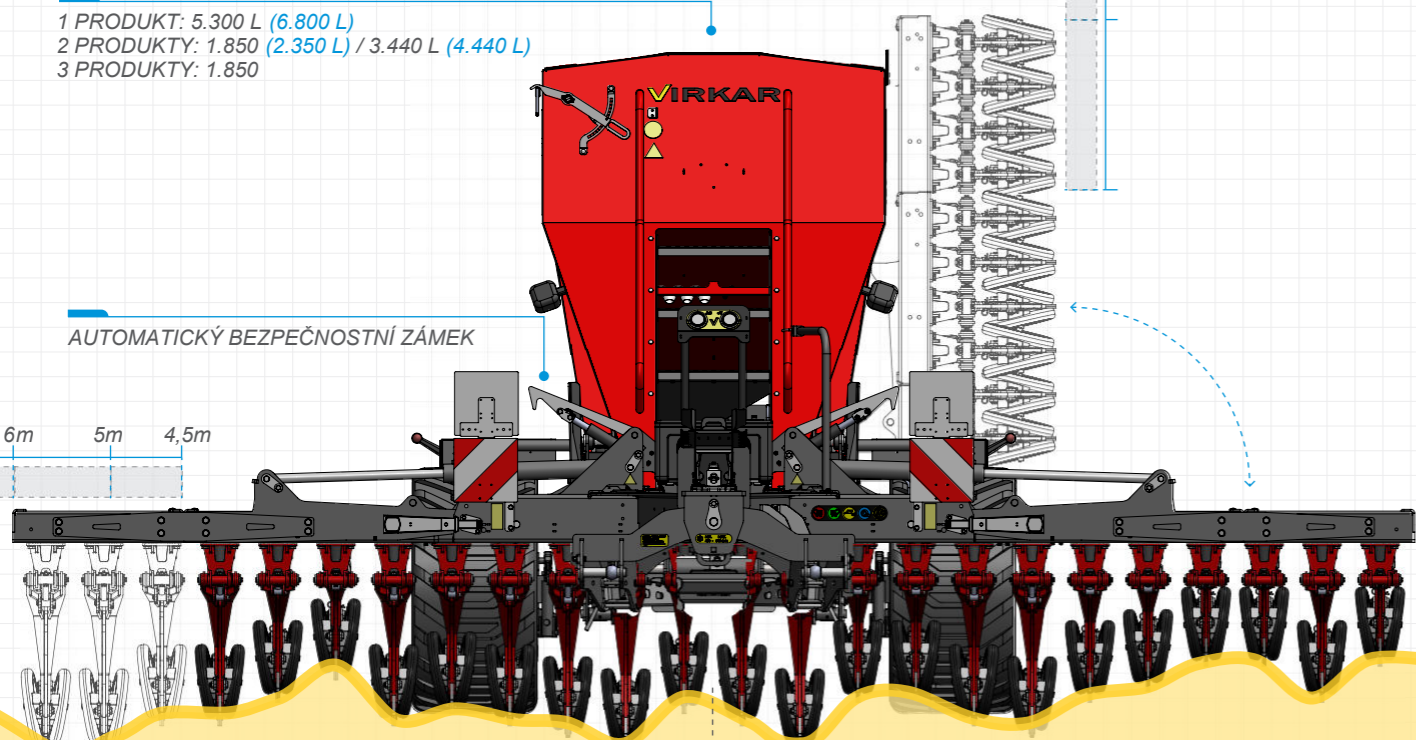

VELMI ODLNÁ A NÍZKOÚDRŽBOVÁ POUZDRA

NASTAVITELNÝ PŘÍTLAK

VYMĚNITELNÁ RADLIČKA

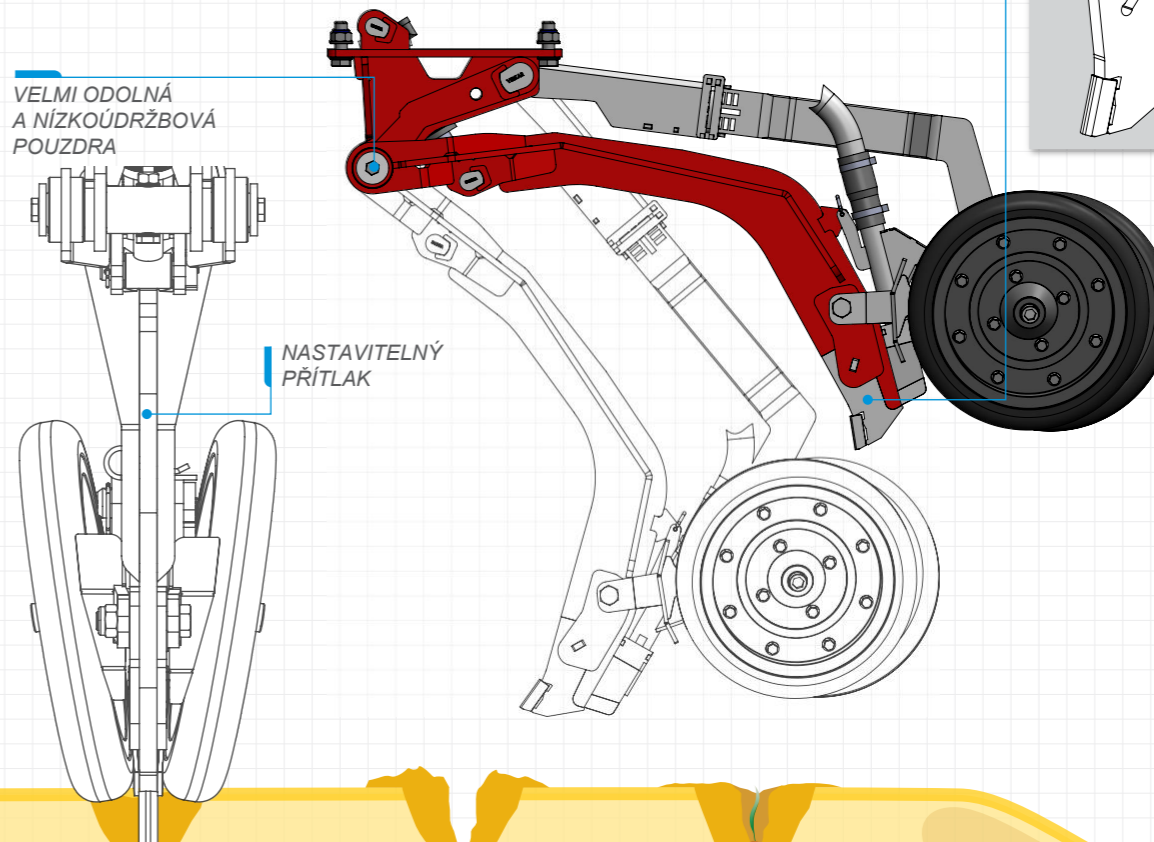

BEZ UTUŽENÍ

PERFEKTNÍ KLÍČIVOST

PRECIZNÍ KONROLA HLOUBKY DÍKY PARALELOGRAMU A ROZLOŽENÍ OSIVA