



VIRKAR

DYNAMIC DC Series

DYNAMIC DC Series - HYM b]W_f • XU^Y

Fcra fm

Ú[: { !Á } ^ { aã Á } : æ ^	550 / 45 22,5
Uãb { Á • [à] ð ^	5.300 litrů ¹
P { [ð [• c	5.000 kg ¹
X • ^ ç) ð • d [ð	Ú) ^ { aã Á ...
X • ^ ç \	Uã Á Gã [Á H € Á * ð ð ð
Ú [: ç Á i à \	19cm / 25cm
Ú \ á i) ð ð ^ : æ	CE ç { aã Á { \
Ö i ç \ [ç i) ð	Ö \ d ð ð . Á ISOBUS)
S [] ð [ç i) ð ð . .] ^	TotalContour systém s rychlou úpravou výšky
Rozpětí kopírování terénu	35 cm
Hydraulické okruhy	4 + volná vratka
Tahová potřeba	130 k
Standardní příslušenství	LED pracovní světla Skříňka na nářadí Elektronicky natáčecí náprava Systém zvedání stroje Kolejové řádky 2 produkty 3 produkty Rozšíření násypky Polohovatelný dopravník Autonomní hydraulický systém (hřidel)
Doplňková výbava	

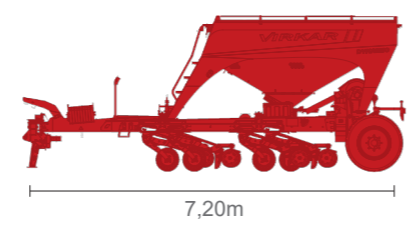
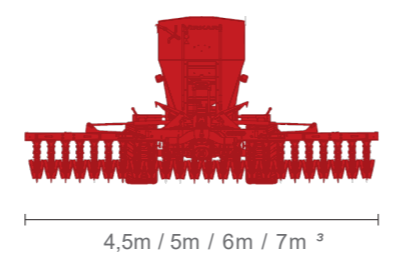
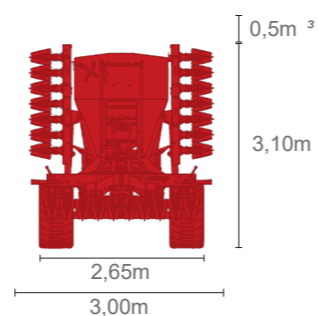

1 Proměnná v závislosti na konfiguraci stroje
2 Proměnná v závislosti na typu osiva
3 Dostupné pouze s roztečí 25 cm



Radim KUŽEL
722 994 786
rkuzel@soufflet-ag.com

Antoine MONIER
607 038 571
anmonier@soufflet-ag.com

DYNAMIC DC Series

SECÍ STROJ VIRKAR DYNAMIC PRO PŘÍMÝ VÝSEV NABÍZÍ VYSOKOU PŘESNOST A KVALITU SETÍ S NEJMODERNĚJŠÍM NO-TILL SYSTÉMEM NA TRHU PRO DOSAŽENÍ SKVĚLÉ KLÍČIVOSTI OSIVA A VYŠŠÍCH ZISKŮ.

MODULÁRNÍ KONSTRUKCE

Vyhovuje vašim potřebám a umožňuje přidat řadu volitelné výbavy.

NÍZKÉ PROVOZNÍ NÁKLADY

Vysoký objem zásobníku, nízký tahový odpor, hydraulický systém s nízkou spotřebou a jednoduchá nízkonákladová údržba.

VYSOKÁ OVLADATELNOST

Díky natáčecí nápravě je otáčení se stojem jednoduché a pokryjete každý kout pole.



■ Natáčecí náprava osy poskytuje novou svobodu, setí po zakřivené dráze. Systém uvolňuje napětí v ramenech coulterů a prodlužuje životnost komponentů. Lze jej uzamknout pro přepravu po silnici.

■ Jednoduché ovládání pomocí vyspělého hydraulického systému pro zvedání, spuštění a nastavení optimálního přítlaku na výsevní disk z kabiny traktoru. Nezávislý hydraulický systém navržený tak, aby měl nízkou spotřebu paliva a umožňoval nastavení přítlaku do půdy.

■ Nejpokročilejší no-till systém na trhu. Lze jej použít pro práci na různých typech půdy a v nejtěžších podmínkách jako jsou kameny, posklizňové zbytky a velmi vysoká vlhkost půdy. Hydraulické ovládání výsevní kombinace coulter-radička v celém rozsahu s nízkými náklady na údržbu.

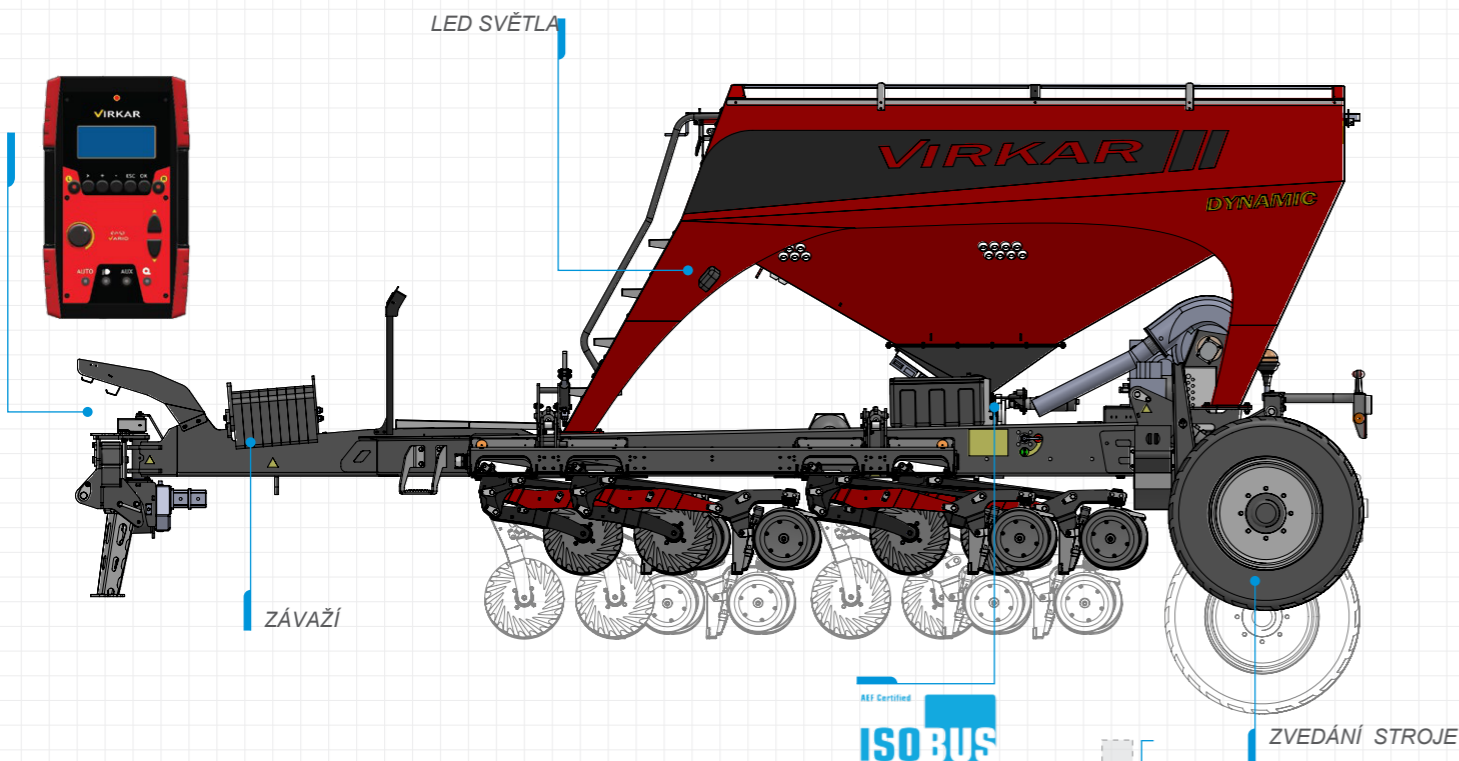

1 PRODUKT: 5.300 L (6.800 L)
2 PRODUKTY: 1.850 (2.765 L) / 3.440 L (5.025 L)
3 PRODUKTY: 1.850 / 3.000 / 350 L

AUTOMATICKÝ BEZPEČNOSTNÍ ZÁMEK

7m 6m 5m 4,5m

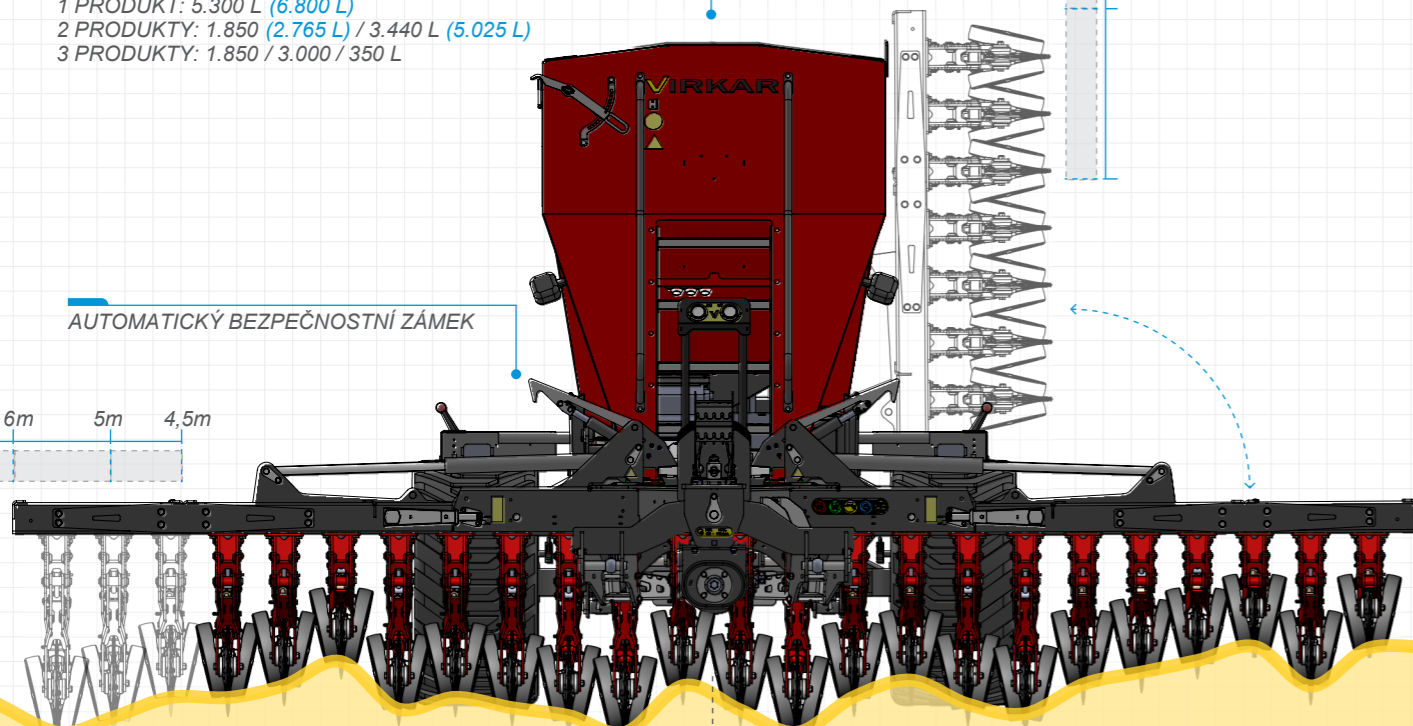

19cm

25cm

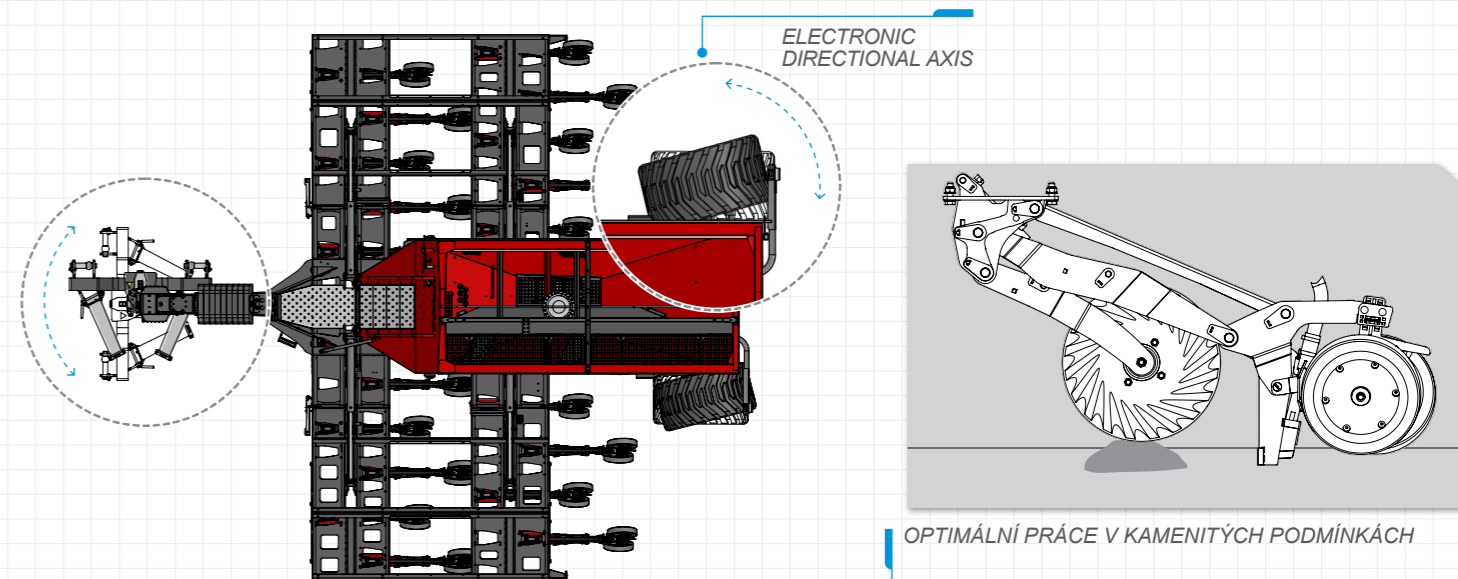

POUZDRA S DLOUHOU ŽIVOTNOSTÍ NÍZKÁ ÚDRŽBA

MOŽNOSTI RADLIČEK

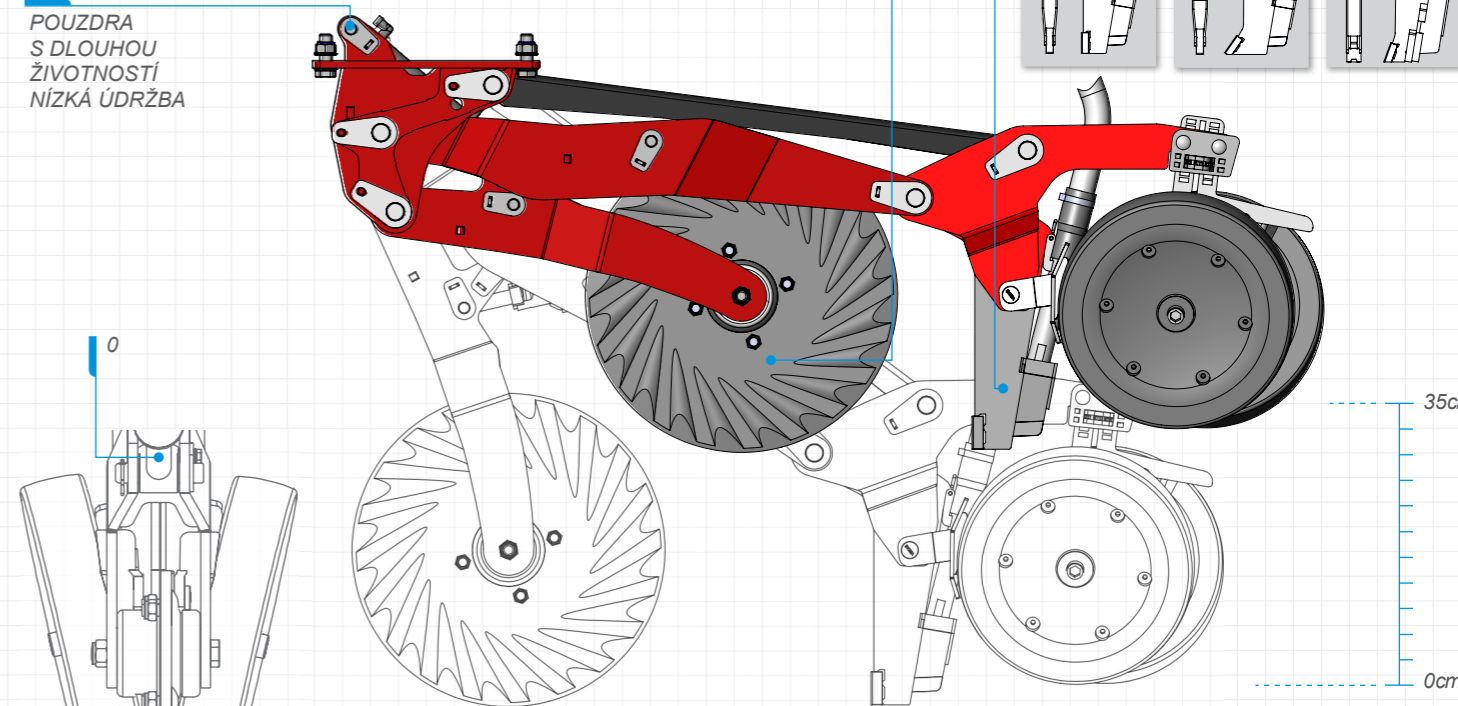
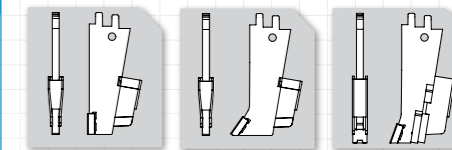

OTEVÍRACÍ COULTER

VÝSEVNÍ RADLIČKA

PŘESNÁ HLOUBKA

ŽÁDNÉ UTUŽENÍ

PERFEKTNÍ KLÍČIVOST